

Emmaljunga®

Instruktionsmanual för:

This manual applies to the following product:

Gebrauchsanweisung für:

Seuraavien tuotteiden käyttöohjeet:

EC SPORT



VIKTIG INFORMATION - SPARA FÖR FRAMTIDA BRUK.
Ditt barn kan skadas om du inte följer dessa instruktioner.
Läs igenom denna manual noggrant så att du vet hur du ska använda produkten.

IMPORTANT KEEP FOR FUTURE REFERENCE.
Your child may be hurt if you do not follow these instructions.
For the proper use of this vehicle, be sure to read this User's Manual carefully.
Distributed in Australia by Valiant Enterprises.

**WICHTIG! ANWEISUNGEN FÜR SPÄTERE UNKLARHEITEN AUFBEWAHREN
VOR BENUTZUNG ALLE ANWEISUNGEN LESEN!**

Diese Produkte entsprechen der DIN-Norm:
DIN 3100, DIN EN 1888(draft), DIN EN-71-1, DIN 31001-1, LMBG B 82.10-1, DIN EN 1021-1

TÄRKEITÄ TIETOJA - SÄILYÄ TULEVAA KÄYTTÖÄ VARTEN.
Lapsesi voi loukkaantua, jos näitä käyttöohjeita ei noudateta.
Lue nämä käyttöohjeet huolellisesti, jotta tiedät miten tuotetta käytetään.

Viktig Säkerhetsinformation

Läs alla Varningar och VIKTIGT innan du använder vagnen första gången.
Spara handboken för framtida bruk.

VARNING Information rörande barnets säkerhet
VIKTIGT: Diverse uppgifter (inklusive anvisningar) som underlättar barnvagnens skötsel.

Varning

Underlåtenhet att följa anvisningarna kan medföra allvarliga skador på barn och/eller barnvagn.

- Barnets säkerhet är ditt ansvar.
- Lämna aldrig barn utan uppsikt.
- De säkerhetsåtgärder och anvisningar som lämnas i denna handbok kan inte täcka alla olika fall och oförutsebara situationer som kan inträffa. Det måste underförstås att sunt förnuft, allmän försiktighet och omsorg är faktorer som inte kan byggas in i en barnvagn. Dessa faktorer måste den stå för som ansvarar för och använder vagnen.
- Det är VIKTIGT att alla som ska använda vagn och tillbehör förstår anvisningarna. Informera och visa alltid var och en som ska använda vagn och tillbehör hur vagnen ska hanteras, även om vederbörande endast ska använda den en kort stund.
- Om något är oklart och behöver förklaras ytterligare står din återförsäljare av Emmaljunga gärna till tjänst.
- Spänn alltid fast barnet/barnen med säkerhetssele.
- Använd aldrig barnvagnen som säng för ditt barn.
- Sittdelen är avsedd för barn i åldersgruppen 6 månader till 3 år.
- Vagnen är avsedd endast för transport. Placera den utom räckhåll för barn och låt dem aldrig leka i eller med den.
- Lämna aldrig vagnen obromsad.
- Vagnen ska alltid vara bromsad när du lyfter i/ur ditt barn
- Parkera aldrig vagnen i en backe.
- Använd av säkerhetsskäl endast av Emmaljunga godkända tillbehör (syskonsitsar, åkpåsar, regnskydd etc).
- Överlast, felaktigt nedfällt chassi eller användning av ej godkända tillbehör kan skada barnet eller vagnen.
- Lämna aldrig vagnen på farliga platser - även om den är tom.
- Undvik trappor, trappuppgångar och rulltrappor eftersom de kan vara farliga för barnen.
- Belasta inte handtagen eftersom vagnens stabilitet då kan försämrans.
- Placera inga föremål ovanpå suffletten.
- Varukorgen får inte belastas med mer än 5 kg. Placera alltid tyngre föremål i korgens mitt. Vagnen kan annars bli ostabil.
- Kontrollera att inga utskjutande föremål i liggdelen fastnar i hjulens ekrar.
- Det kan vara förenat med säkerhetsrisker att använda reservdelar andra än dem som levereras av Emmaljunga.
- Följ skötsel- och underhållsanvisningarna

Skötsel och Underhåll

Allmänna Skötselråd

- Utsätt aldrig vagnen för starkt solljus under en längre tid.
- Använd alltid regnskydd vid snöfall eller regn.
- Förvara aldrig vagnen på kalla eller fuktiga platser.
- Var försiktig vid transport av vagnen så att inte klädseln skadas.
- Torka genast av chassit om det blivit blött. Se till att vagnen alltid är torr vid förvaring.
- Spola av och torka vagnen innan du ställer in den, om du använt den nära havet eller på saltade vägbanor.
- Var aktsam vid transport och förvaring. Pulverlackerade chassin, även av högsta kvalitet, är mer ömtåliga än kromade dito.
- Däck kan vid kontakt med olika material som PVC-golv eller mjuka plastskikt reagera, vilket kan ge missfärgningar på golvet. Använd därför hjulskydd om vagnen förvaras inomhus eller på känsliga golvytor.

Regelbunden översyn

- Rengör regelbundet chassit och vagnens metalledar - torka av dem och smörj alla leder.
- Smörj axlar och fjädring var tredje månad. (Torka av axlarna med en trasa innan du smörjer dem.) Smörj med petroleumbaserat fett eller motorolja.

VARNING

- Smörj ej framhjulsbromsen eller bromshuset. Bromsverkan försämras.

Kontrollera att:

- alla chassilås fungerar korrekt.
- alla nitar, skruvar och muttrar är väl åtdragna och inte skadade.
- inga plastdetaljer är skadade.
- alla hjullager är i god kondition.
- alla kardborreband sitter ordentligt fast på ryggstödsficka och sittdel.
- alla tryckknappar sitter ordentligt fast på fotstödet.
- alla elastiska band inte förlorat sin elasticitet.

Varning

- Ta omedelbart kontakt med din Emmaljungaleverantör för att skaffa en reservdel om någon detalj skadas.

Rengöring

Sufflett:

Lyft av och fäll upp suffletten. Skölj av sufflettens insida (innertyget) med ljummet vatten. Använd en mild tvällösning. Rengör noga. Droptorka suffletten i utfällt läge.

Sittdel och 5-punktssele:

Ta ur sittplattan, (förvara den sedan på en torr plats). Maskintvätta klädseln i 40° C. Droptorka klädseln. Viktigt: Trä i sittplattan igen.

Frambåge och vaddering.

Lossa vadderingen från handtaget. Handtvätta i ljummet vatten. Använd en mild tvällösning vid tvätt av fodrets utsida. Hantera fodret (non-wovenmaterial) varsamt. Droptorka.

Handbroms:

- Tag av framhjulen och torka rent bromshuset med en trasa. Rengörningen underlättas om man samtidigt bromsar med bromshandtaget. Observera att man inte skall smörja bromsens delar eftersom bromsverkan då minskar.

Fotstödet textila del:

- Ta ut fotplattan, (förvara den sedan på en torr plats). Maskintvätta klädseln i 40° C. Droptorka klädseln. Viktigt: Trä i fotplattan igen.

Övrig information

- Se till att allting är torrt innan du monterar vagnen på nytt. Kontrollera alla sömmar och kanter på sittdelens undersida och ryggstödsfickan.
- Du kan impregnera klädseln på nytt med t.ex. Scotchgard™ efter tvätten. Gör alltid detta innan du monterar vagnen på nytt.

Varning

- Låt inte barnen sitta i vagnen under de första 24 timmarna efter impregnering.

Återmontering

Varning

- Kontrollera alltid att du monterar vagnen korrekt efter anvisningarna i denna handbok.

Montering av vagnen

1

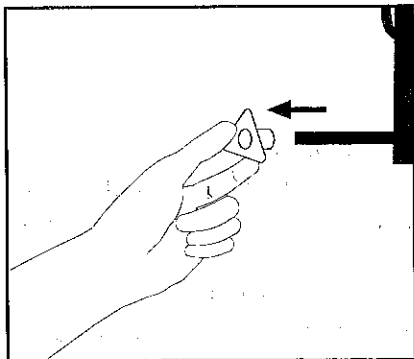

Montera hjulen

- Avlägsna plastskydden från axlarna. Spara dem för framtida bruk.

VIKTIGT

- Axlarna kan vara infettade.

Varning

- Kvävningrisk. Håll barn och plast skilda åt.

2

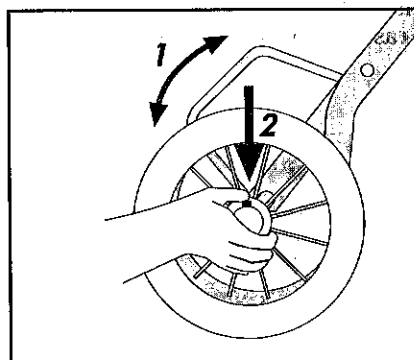

EC Sport har två sorters hjul:

Framhjulen har bromsskiva kring navet.

Bakhjulen har kugghjul kring navet.

Montera Bakhjulen

- Se till att parkeringsbromsen är frigjord genom att föra bromsstången uppåt. (1) Tryck på navkapselns frigöringsknapp (2), skjut in hjulet på axeln så långt det går. Släpp knappen och dra hjulet mot dig tills du hör att det klickar på plats.

3

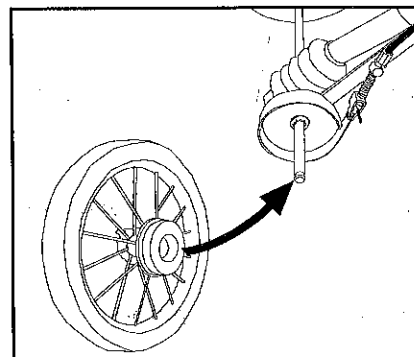

Montera Framhjulen

- Tryck på navkapselns frigöringsknapp (2), skjut in hjulet på axeln så långt det går. Släpp knappen och dra hjulet mot dig tills du hör att det klickar på plats.

4

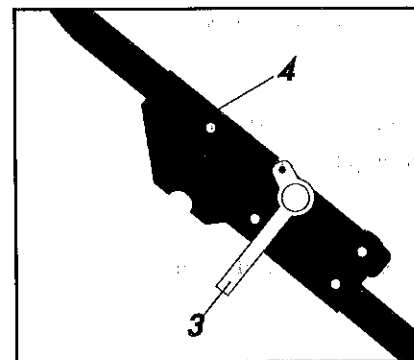

- Bromsa vagnen. Fäll upp chassit genom att dra i styret medan du håller emot på chassits sida.

Säkerhetsbygeln (3) aktiveras för att förhindra oavsiktlig nedfällning endast om chassilåset (4) inte är i låst läge.

Varning

- Chassilåsen måste klicka in i låst läge.
- Kontrollera alltid, innan du använder vagnen, att chassilåset (4) är i låst läge eftersom vagnen annars kan vara farlig att använda.

5

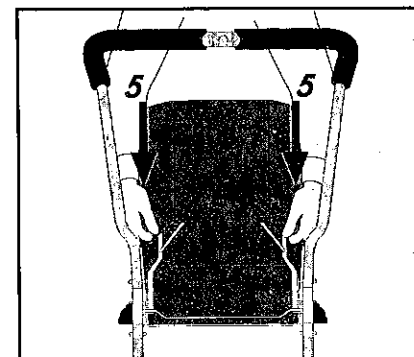

- Lossa axel- och midjebanden från selen's lås innan du monterar sittdelen. Trä klädselns ficka (5) över sittdelens främre ryggstöd.

4

Montering av vagnen

- 6
- Trä axelbanden (6) genom hålen i ryggstödet.
 - Trä midjebanden (7) genom hålen i sittdelen.
 - Trä grenbandet (8) genom hålen i bas och sittdel.

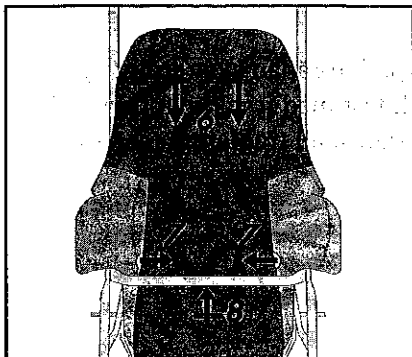

- 7
- Ett set med axel- och grenskydd innehåller 2 axelvaddar och ett större grenskydd. Trä axelvaddarna över de 2 axelbanden (9).
 - Fäst axelbanden i midjebanden med snäpplåset (10).
 - Trä grenskyddet över grenbandet (11).

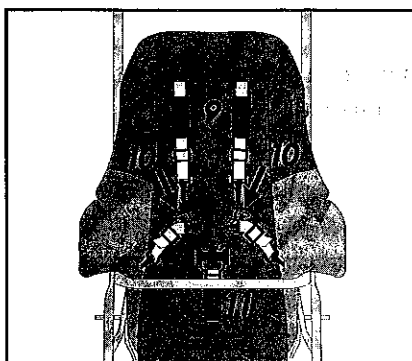

- 8
- Kontrollera att selens 2 midjeband är fastsatta i de 2 D-ringarna (12) - en på varje sida om sittdelen.

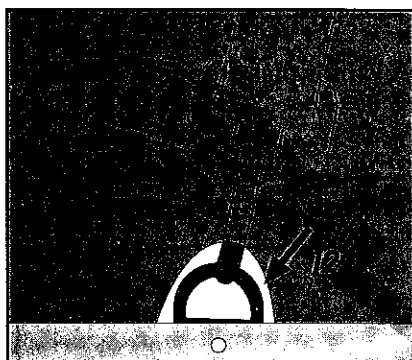

- 9
- Kontrollera att klädselns bakstycke är nerdraget så långt det går över den rörformade ramen. Sätt därefter fast fickan med kardborrebandet på insidan (13).

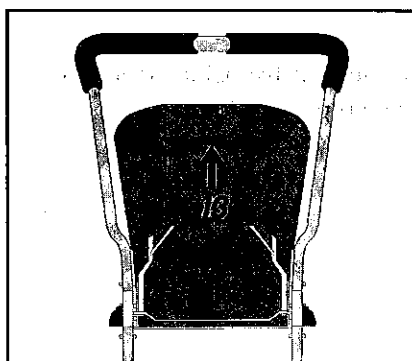

Varning

- 10
- Tryck fast de bägge tygarmstöden (14) över sittdelens båda sidor. Två tryckknappar på var sida.

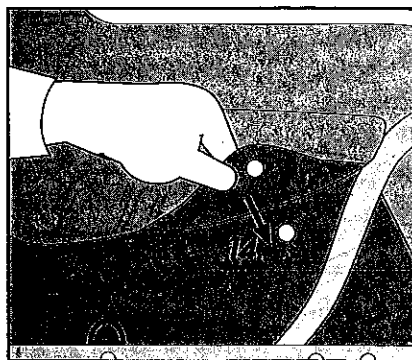

Montering av vagnen

11

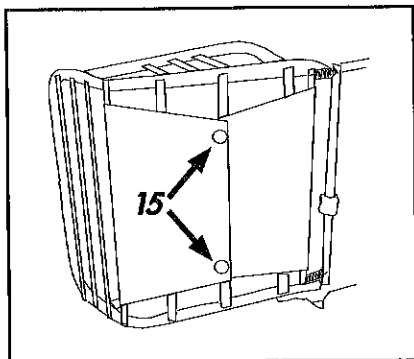

Montera fotbrädesskyddet

- Fastsättning av fotbrädesskyddet på fotbrädan sker enligt figur. Vik fotbrädestyget runt stagen och fäst med tryckknapparna (1) på undersidan. Vid tvätt av fotbrädan skall träplattan tas ur den textila delen.

12

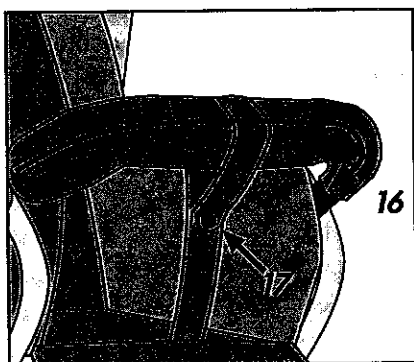

Montera frambågen

- Trä vadderingen (16) över frambågen och stäng blixtlåset.
- Tryck fast grenbandet (17) runt handtaget.

13



Montera suffletten

- Kläm fast sufflettklämmorna (18) ovanför plaststoppet (19) på styret.

14



Montera fotsack (tillval)

- Trä fotsacken över fotstödet mot sufflettens framsida. Tryck fast den på chassit med tryckknapparna, en på var sida.

Hur du använder vagnen

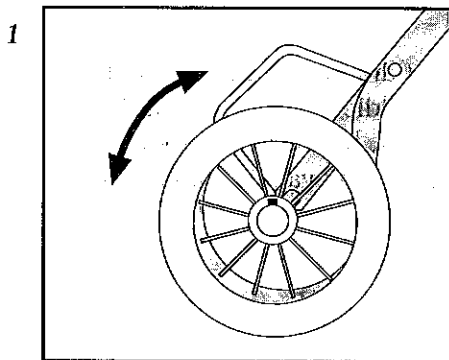

Använda parkeringsbromsen

- Lås parkeringsbromsen genom att trampa den neråt tills tapparna låser i kugghjulen på hjulaxeln och vagnen inte går att rulla.
- Lås upp bromsen genom att föra den uppåt till det översta läget.

VARNING

- Lämna inte vagnen utan att låsa parkeringsbromsen.
- Parkera inte vagnen i backar eller sluttningar.

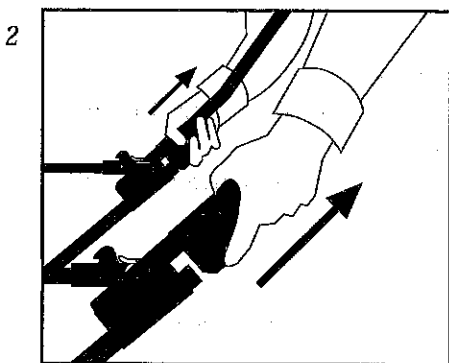

Fälla ihop vagnen

- Börja med att fälla ryggstödet fram mot frambågen. Dra upp suffletten så långt det går (utan att ta av den) på styret. Fäll sedan ihop chassit genom att dra de 2 chassilåsen (ett på varje sida) uppåt.

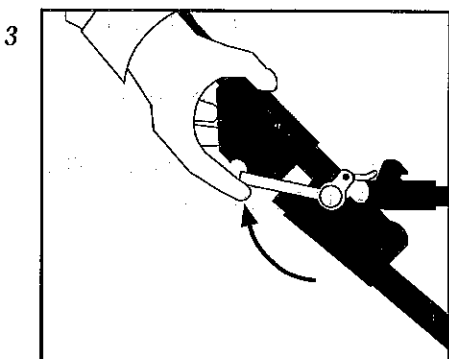

- Lyft säkerhetsbygeln (på höger sida) och fäll handtaget framåt. Bakhjulen kan plockas av för att vagnen ska ta mindre plats.

VIKTIGT

- Behåll framhjulen på även då vagnen transporteras i hopfällt läge för att skydda bromshuset samt ömtåliga material i vagnens omgivning.

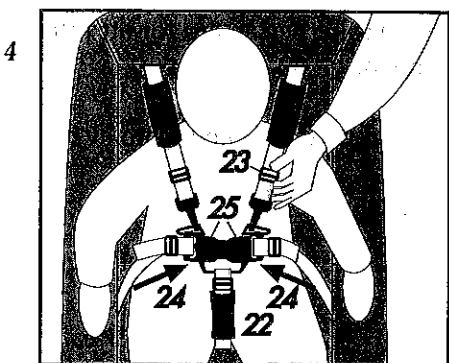

Justera 5-punktsselen

- Placera grenbandet (22) mellan barnets ben och upp mot midjan. Trä in midjebanden (24) i sellåset tills de "klickar" på plats. Kontrollera att midjebanden är fastspända.
- Justera alla banden med hjälp av glidspännena (23).
- Du lossar axel- och midjebanden genom att trycka på knapparna (25) mitt på selens lås.

Varning

- Kontrollera att selen är riktigt fastspänd i sittvagnens D-ringar.
- Spänn alltid fast barnet/barnen med säkerhetssele.

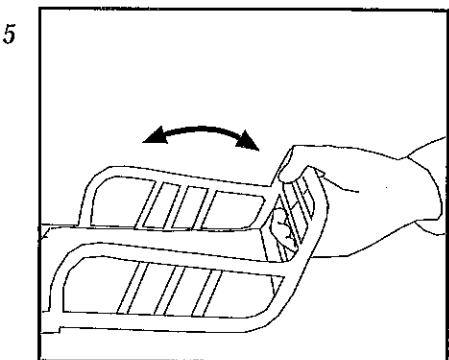

Justera fotstödet

Fotstödet kan ställas in i 2 lägen.

- Nerfällt läge: Dra fotstödet ut från vagnen, och släpp ner.
- Uppfällt läge: Dra upp fotstödet, tryck in mot vagnen och släpp ner.

VARNING:

- Kör du vagnen i högre farter än normal gångfart bör fotbrädan vara i horisontellt läge eftersom denna då utgör ett skydd för barnets fötter.

Hur du använder vagnen

6

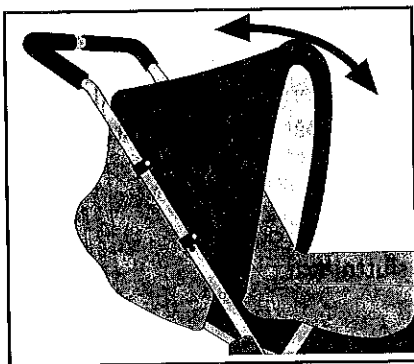

Justera suffletten

- Justera suffletten genom att varsamt dra framkanten framåt/bakåt till önskat läge. Justera suffletten i höjddled (24) genom att föra den försiktigt upp och ner längs styret. Kontrollera dock att sufflettklämmorna hela tiden befinner sig ovanför plaststoppet - se bild 13, sidan 6.

VIKTIGT

- Lyft aldrig vagnen genom att hålla i suffletten.

7

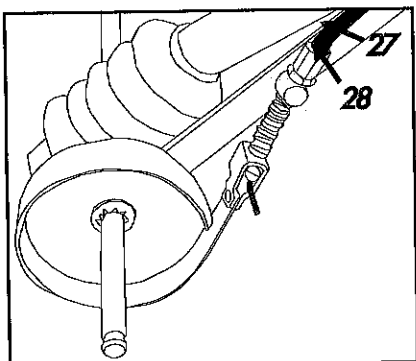

Finjustera framhjulsbromsen

- Bromsverkan hos handbromsen finjusteras. Spänn bromsen genom att skruva justeringsskruven (27) motsols/uppåt. Gör tvärtom för att lossa på bromsen.
- Säkra justeringsskruven (27) i valt läge genom skruva ned muttern (28) tills den når bottenläget.

VARNING:

- Säkerställ att handbromsens verkan är lika på båda hjulen, i annat fall kan vagnen lättare få sladd.
- OBS!** För hård bromsverkan kan för den oerfarne användaren leda till okontrollerad inbromsning. Användaren ska därför lära sig hantera vagnen innan ett barn får åka i den.
- Tänk på att bromsens verkningsgrad är högre då vagnen är belastad.
- Bromsverkan kan försämrans i fuktig miljö.
- Fotbromsen är barnvagnens parkeringsbroms och skall alltid appliceras då vagnen står still. Handbromsen är bara till för att möjliggöra fartminskning då vagnen är i rörelse.

8

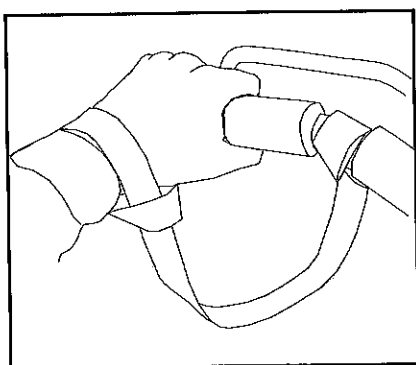

Jogging leash - säkerhetsband

- Använd säkerhetsbandet som en extra säkerhetsåtgärd för att inte ofrivilligt tappa kontrollen över vagnen.
- Fäst säkerhetsbandet mellan handtagen på styret med hjälp av den lilla öglan. Fäst den stora öglan runt ena handleden.

Emmaljunga®

Instruktionsmanual för ECSport
© 2001 Emmaljunga Barnvagnsfabrik AB.
All rights reserved.

Emmaljunga Barnvagnsfabrik AB
Box 2056, 280 22 Vittsjö

Internet: www.emmaljunga.se

Instruction manual for ECSport
© 2001 Emmaljunga Barnvagnsfabrik AB.
All rights reserved.

Emmaljunga Barnvagnsfabrik AB
P.O. Box 2056, 280 22 Vittsjö
SWEDEN

Internet: www.emmaljunga.se

Gebrauchsanweisung für ECSport
© 2001 Emmaljunga Barnvagnsfabrik AB.
Alle Rechte vorbehalten.

Emmaljunga Barnvagnsfabrik AB.
Postfach 2056, 280 22 Vittsjö
SCHWEDEN

Internet: www.emmaljunga.se

Mallin EC Sport suomenkieliset käyttöohjeet
© 2001 Emmaljunga Barnvagnsfabrik AB.
All rights reserved.

Emmaljunga Barnvagnsfabrik AB
Box 2056, 280 22 Vittsjö

Internet: www.emmaljunga.se